

SP 10 W

Pumpentyp: **SP 10 W-2104**
SP 10 W-2114
SP 10 WA*-2114

Drehzahl: 2850 r/min
 Motor: 1-Phasen
 Nennleistung P_2 : 0,9 kW
 Leistungsaufnahme P_1 : max. 1,2 kW
 Motorschutz: eingebaut
 Kabel: 20 m Typ H07RN-F
 Einlassöffnung: \varnothing 40 mm
 Druckanschluss: Tülle 50, 65, 76 mm
 G 2", 2 1/2", 3"

Gewicht (ohne Kabel): 18 kg

**) Angebauer Schwimmerschalter wahlweise auf Anfrage lieferbar.*

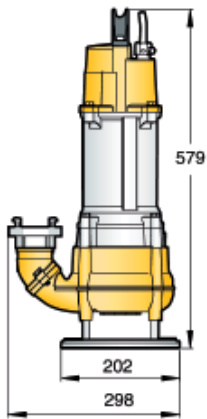
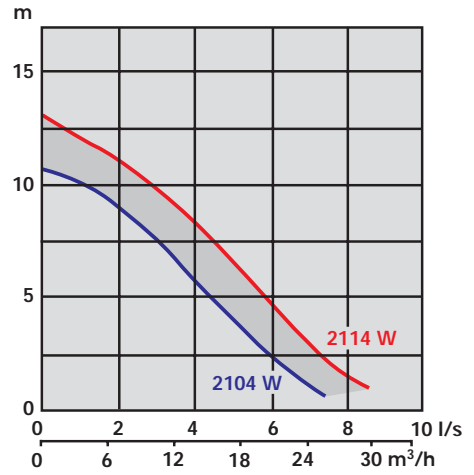

SP 10

Pumpentyp: **SP 10-2104**
SP 10-2114
SP 10A*-2114

Drehzahl: 2850 r/min
 Motor: 3-Phasen
 Nennleistung P_2 : 0,9 kW
 Leistungsaufnahme P_1 : max. 1,2 kW
 Motorschutz: eingebaut
 Kabel: 20 m Typ H07RN-F
 Einlassöffnung: \varnothing 40 mm
 Druckanschluss: Tülle 50, 65, 76 mm
 G 2", 2 1/2", 3"

Gewicht (ohne Kabel): 18 kg

**) Angebauer Schwimmerschalter wahlweise auf Anfrage lieferbar, nicht für 500 V.*

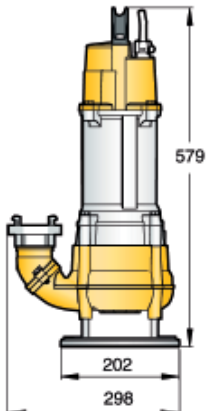
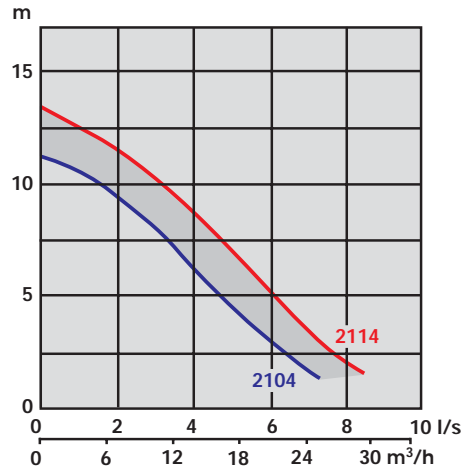

SP 14

Pumpentyp: **SP 14-2114**
SP 14-2126
SP 14A*-2126

Drehzahl: 2850 r/min
 Motor: 3-Phasen
 Nennleistung P_2 : 1,3 kW
 Leistungsaufnahme P_1 : max. 1,6 kW
 Motorschutz: eingebaut
 Kabel: 20 m Typ H07RN-F
 Einlassöffnung: \varnothing 40 mm
 Druckanschluss: Tülle 50, 65, 76 mm
 G 2", 2 1/2", 3"

Gewicht (ohne Kabel): 18 kg

**) Angebauer Schwimmerschalter wahlweise auf Anfrage lieferbar, nicht für 500 V.*

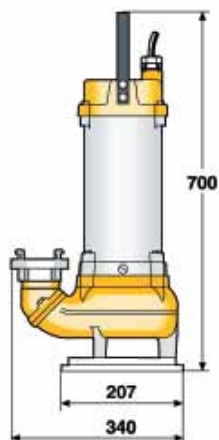
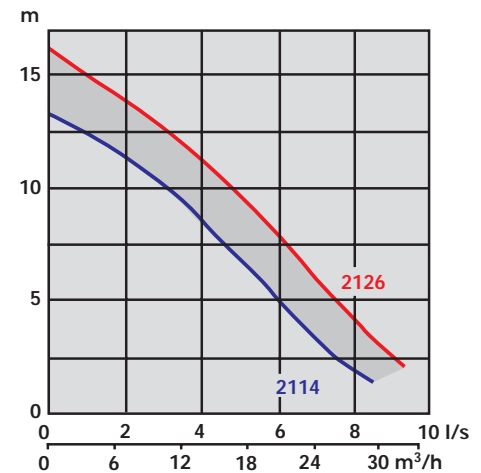

SP 20

Pumpentyp: **SP 20-2124**
SP 20-2140

Drehzahl: 2850 r/min
 Motor: 3-Phasen
 Nennleistung P_2 : 2,0 kW
 Leistungsaufnahme P_1 : max. 2,4 kW
 Motorschutz: eingebaut
 Kabel: 20 m Typ H07RN-F
 Einlassöffnung: \varnothing 60 mm
 Druckanschluss: Tülle 65, 76, 100 mm
 G 2 1/2", 3", 4"

Gewicht (ohne Kabel): 29 kg

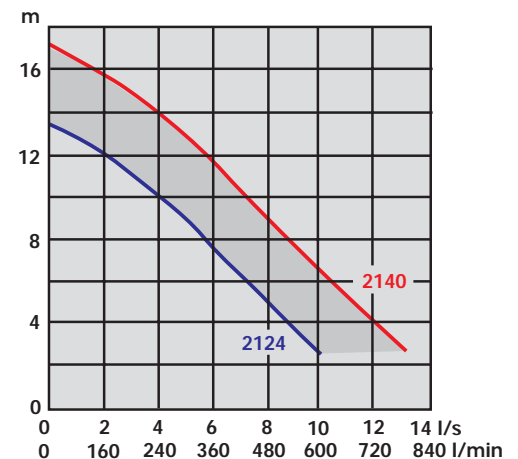

Leicht für den sofortigen Einsatz

Die wesentlichen Merkmale der SPT-Schlamm-Tauchmotorpumpen der Baureihe SP sind die Leistungsstärke, die kompakte Bauweise, die geringen Abmessungen sowie die einfache Installation und der sichere störungsfreie Betrieb.

Die Gussteile des Motors bestehen aus einer leichten Aluminiumlegierung.

Der eingebaute Motorschutz, Kondensator (bei 1-phasigen Versionen) und Thermofühler in den Motorwicklungen, schützt den Motor und sorgt für eine automatische Wiederanlauf-Funktion.

Ein verstopfungsfreier Dauerbetrieb für Fördermedien mit Feststoffanteilen wird durch die große Einlassöffnung und das Freistromlaufrad sicher gestellt.

Die robuste, rostfreie Edelstahlwelle mit 2-reihigen Schrägkugellagern sorgt für einen vibrationsfreien Lauf und somit für **eine lange Lebensdauer der Pumpen**. Auch unter außergewöhnlichen Betriebsbedingungen wird durch die doppelt mechanische Gleitringdichtung im Ölbad (Primärdichtung: Siliziumkarbid auf Siliziumkarbid) eine effektive Abdichtung und **eine hohe Zuverlässigkeit gewährleistet**.

Das Pumpengehäuse und das Freistromlaufrad aus Gusseisen garantieren einen hohen Grad an Verschleißfestigkeit. Für spezielle Einsatzbereiche sind Edelstahl-Freistromlaufräder erhältlich.

Die Wahl zwischen **blauer und roter Kennlinie** ermöglicht einen **überlastungsfreien Betrieb** unter verschiedenen Förderbedingungen. Wenn Trockenlauf oder Schlürfbetrieb zu erwarten ist, wird die blaue Kennlinie gewählt. Die rote Kennlinie kann gewählt werden, wenn das Motorgehäuse bis zur Hälfte oder mehr getaucht wird (max. Laufraddurchmesser für max. Förderleistung).

Bei Bedarf können die Pumpen auch horizontal aufgestellt werden. **Eine hohe Flexibilität** sowie die optimale Anpassung der Fördermenge und Förderhöhe wird durch die in unterschiedlichen Größen erhältlichen Laufräder erreicht.

Die SPT-Pumpen der Baureihe SP sind durch ihre modulare Bauweise **problemlos in der Wartung**. Durch das kompromisslose und somit auch wirtschaftliche Baukastensystem sind viele wichtige Bauteile der Pumpen unter den verschiedenen Typen austauschbar – z. B. die identischen Wellendichtungen und Wellenenden der Modelle SP 20 bis SP 80.

Weitere Vorteile sind der einfache Zugang zur separat abgedichteten elektrischen Schalteinrichtung und die leicht ersetzbare Pumpenhydraulik.

Das Ölgehäuse ist mit einem umweltfreundlichen Weißöl gefüllt. Es werden keine toxischen Beschichtungen verwendet.

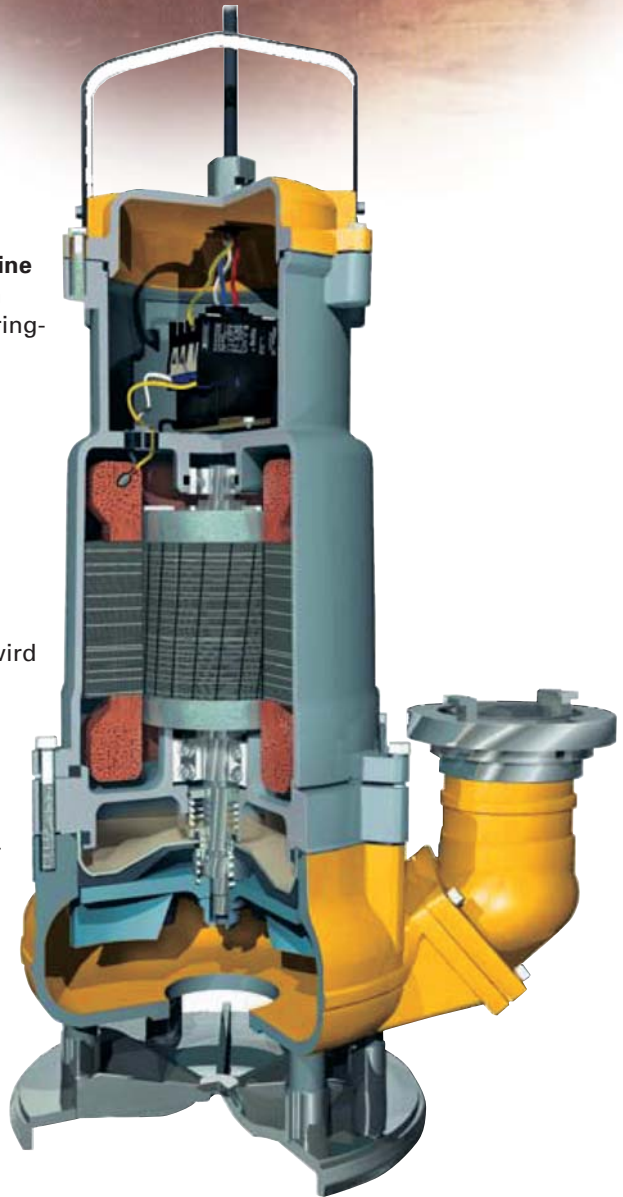

SÖNDGERATH PUMPEN